

### LIFTMAX 600

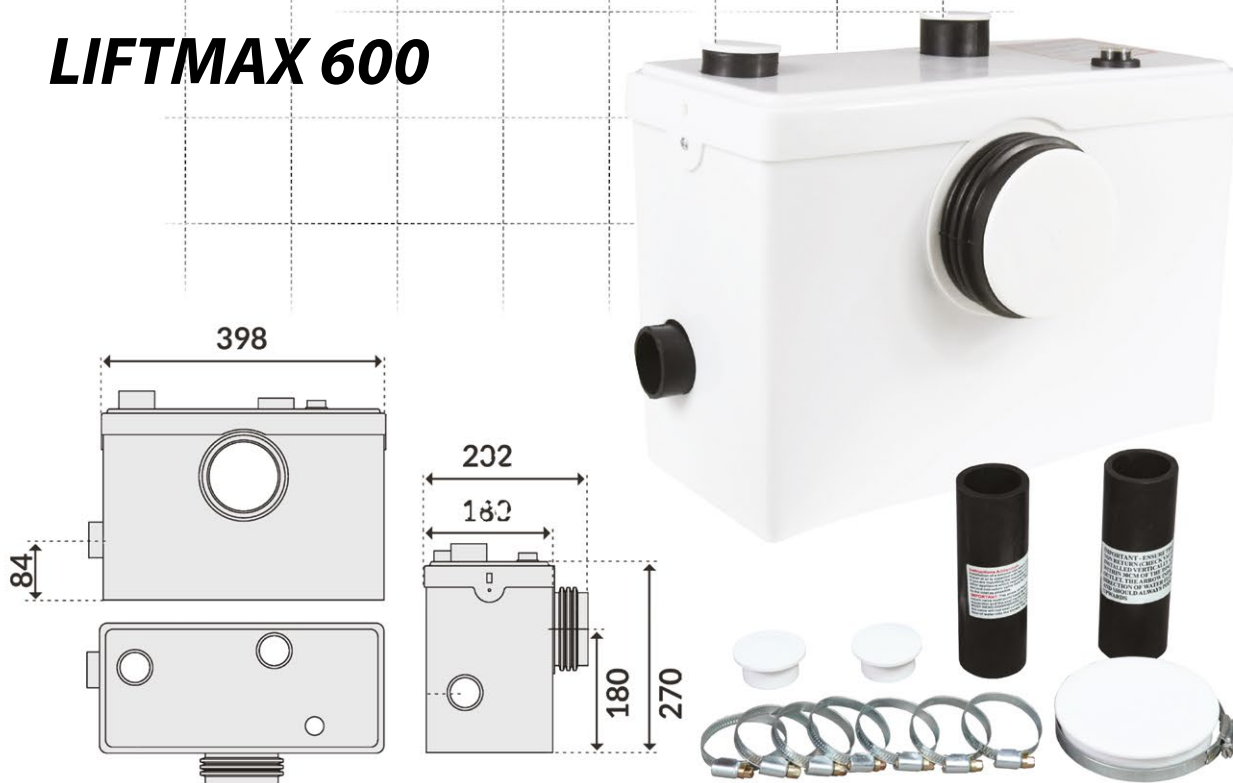

Pompa LIFTMAX jest wysokiej jakości w pełni automatyczną łazienkową przepompownią ścieków, wyposażoną w trzy wejścia przeznaczone do odprowadzania ścieków z toalety oraz umywalki/zlewu, jeden główny 100mm przeznaczony na toaletę, dwa 40mm pod brodzik lub umywalkę, oraz jedno wyjście 40mm. Pompa została wyposażona w wyłącznik automatycznie sterujący jej pracą, po napełnieniu urządzenia pompa włączy się samoczynnie. Dodatkowo pompa posiada również możliwość ręcznego uruchomienia. Urządzenie charakteryzuje się wyjątkową cichą pracą dzięki czemu idealnie sprawdza się w użytku domowym. Wirnik zastosowany w LIFTMAX charakteryzuje się dużą wysokością łopatek co wpływa na zwiększenie wydajności pompy aż do 300 l/min, które doskonale radzą sobie z wpływającymi do pompy nieczystościami. Dodatkową zaletą urządzenia jest możliwość pompowania cieczy o temperaturze do 90°C. Wysokość podnoszenia 9 metrów w pionie i 90 metrów w poziomie całkowicie eliminuje konieczność grawitacyjnego odprowadzania nieczystości. Cykl pracy wynosi ok. 6s.

W zestawie znajduje się:

- Pompa do WC
- Komplet zaślepek: x 2 (40mm), x 1 (100mm).
- Zawory zwrotne x 2 szt.
- Zestaw obejm x 8szt.

Zastosowanie:

Pomieszczenia w gospodarstwie domowym bez technicznej możliwości podłączenia urządzeń sanitarnych do grawitacyjnej kanalizacji sanitarnej - przerabiane dla potrzeb sanitarnych piwnice, strychy i inne pomieszczenia.

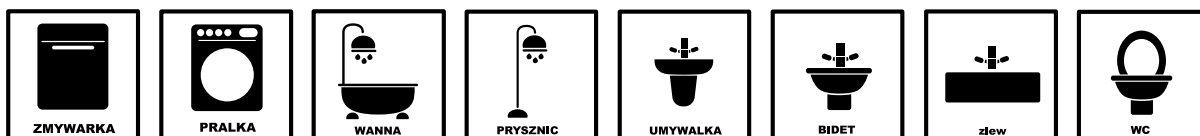

#### PARAMETRY

Nazwa	Podnoszenie (m)	Wydajność (l/min)	Pojemność zbiornika (l)	Zasilanie (V)	Moc silnika (W)	Wymiary Dł/Wys/Szer (cm)	Waga (kg)	Temp max (°C)	Stopień ochrony	PH cieczy
LIFMAX 600	9	300	6	230	600	51x32x22	9,5	90	IP 44	4 - 10